

NET kioldó billenő kapukhoz

MAGYAR

2 - 2.2 ábra

Kaputípus: billenő-garázskapuk

Vezesse el a bowdent a legrövidebb úton a futószántól az (B) szögvasig. A legrövidebb irányt kell választani a futószán és a kapu belső fogantyúja között (C).

2.3 ábra

Ha a kapu és a hajtás beépítési helyzete miatt a bowdenköpeny túl rövid, hosszabbíts meg ezt egy (D) csatlakozódarab és kiegészítő (E) bowdenköpeny segítségével.

Figyelem:

A bowdenhuzalt az állítócsavar és a csavaros hüvely segítségével játéktmentesre kell beállítani!

3 - 3.3 ábra

Kaputípus: Garázskapuk

(szekcionált kapuk), a 3.1 ábra szerinti zárkivittel.

Figyelem:

A bowdenkábel az állítócsavarral úgy kell beállítani, hogy az (F) zár-ellenzőgvas szilárdan fölfeküdjék a (G) zárszekrényen!

4 ábra

Kaputípus: Garázskapu (szekcionált kapuk), a 4.1/4.2 ábra szerinti zárkivittel.

4.1 ábra

Belső jobbos zárkivitel

4.2 ábra

Belső balos zárkivitel

5 ábra

Kaputípus: szekcionált kapu magas sínvezetéssel (a 4.1-ábrának megfelelő zárkivittel)

5.1 ábra

Belső jobbos zárkivitel
(lásd a 4.1 ábra)

Belső balos zárkivitel
(lásd a 4.2 ábra)

6 ábra

Kaputípus: Ipari kapuk (szekcionált kapuk)

Holhós és Társa Kaputechnika Kft. – <http://kapuaruhaz.hu>

MAGYAR

7 A bowdenhuzal lerövidítése (szükség esetén)

Állapítsa meg a pontos hosszat, nyitott kapunál. Húzza le a köpeny végének védőhüvelyét a zár felőli oldalon, húzza ki elég nagy hosszra a drótkötelet, és vágja el a megfelelő helyen a külső köpenyt. Rakja vissza a védőhüvelyt. Húzza fel a menetes hüvelyt a drótkötélre, és a kiálló szakaszt rövidítse le kb. 50 mm-re.

Tanács:

A drótkötelet a lerövidítés előtt tekerje körül szigetelőszalaggal, hogy ne ugorjanak szét a drótkötél szálai.

8 Működés vizsgálata

A vizsgálatot mindig belülről végezzük, nehogy kizárjuk magunkat!

Ha szükség van a szükségnyitóra, akkor először a kapuzárat kell kinyitni. A szükségnyitó kipróbálása után gondoskodni kell arról, hogy a kaput újra a motor mozgassa.

A reteszt, a kart, illetve a szeparálótolattyút (H) tétel az 1a és 1b ábrán) a hátsó üzemi helyzetbe kell visszaállítani.

A kaput ismét reteszelve!

A szükségnyitó működőképességét rendszeresen ellenőrizni kell!

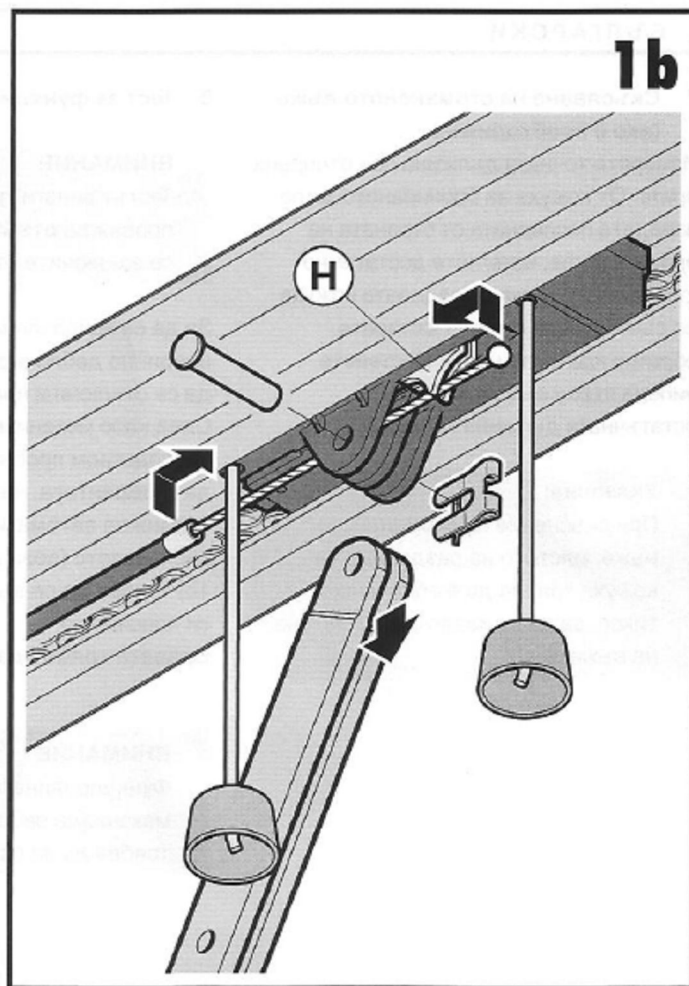
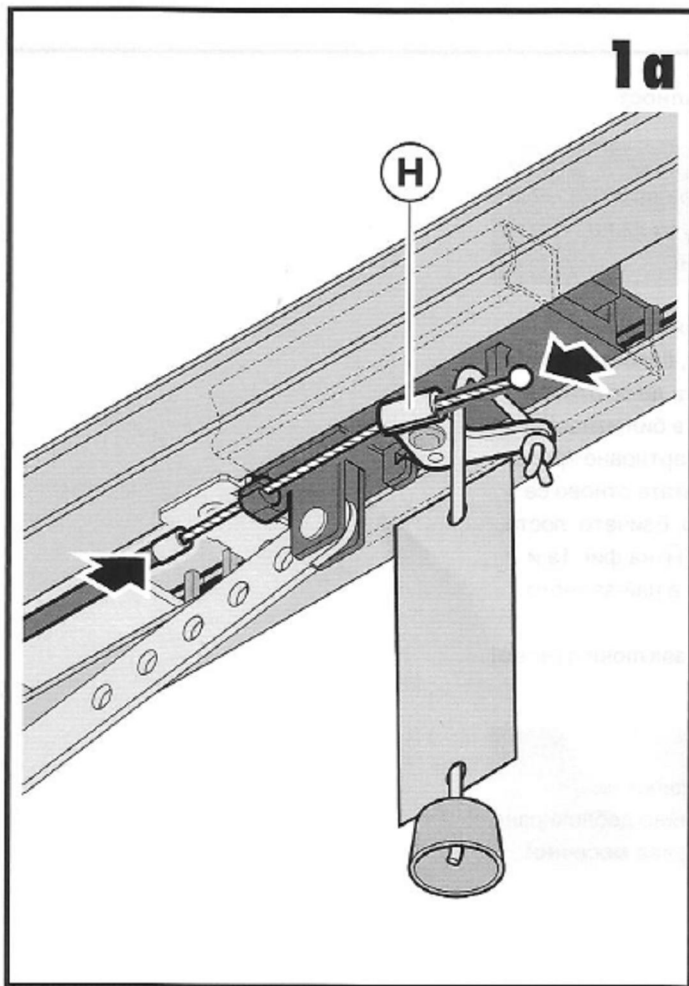

Holhós és Társa Kaputechnika Kft. – <http://kapuaruhaz.hu>

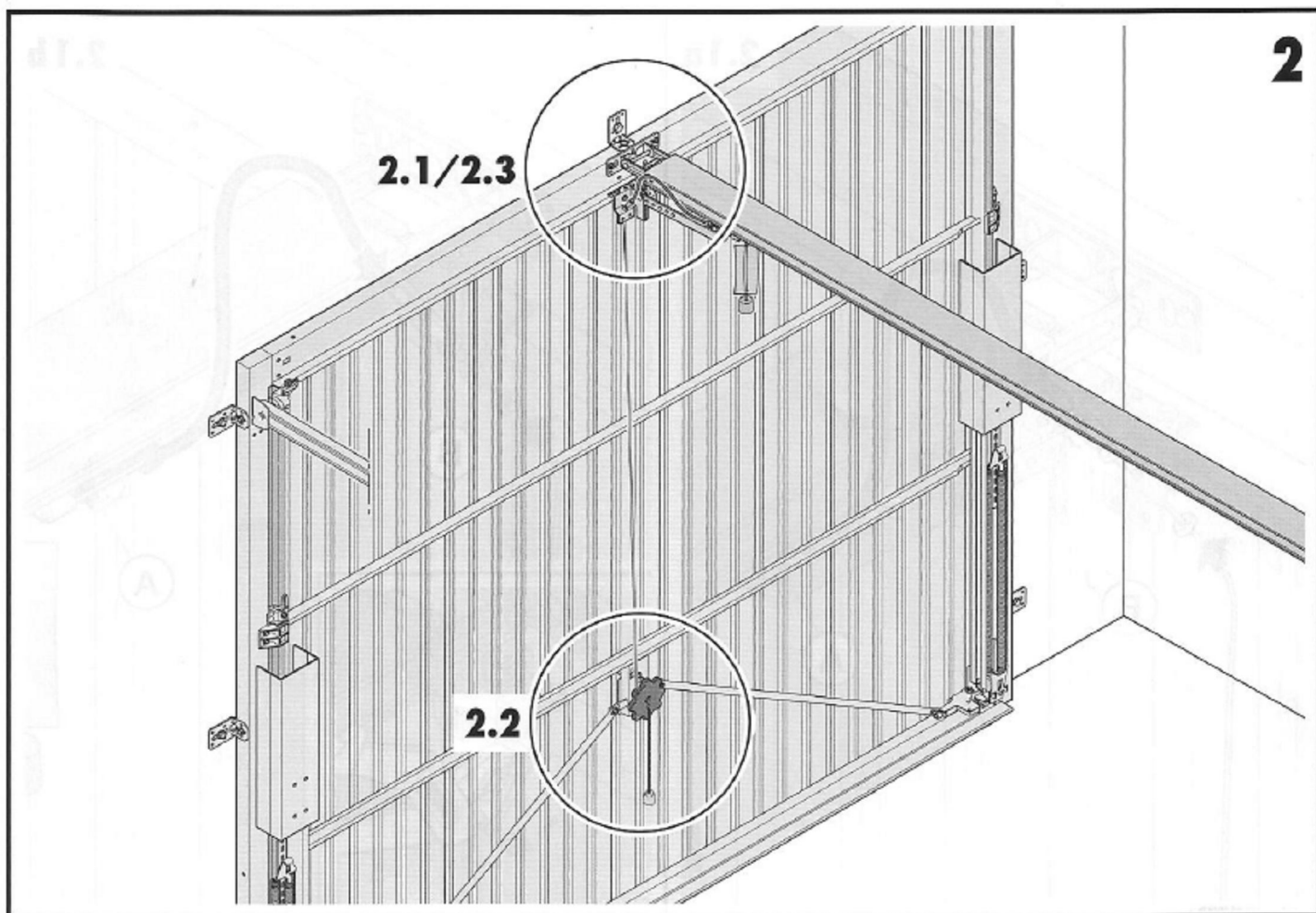

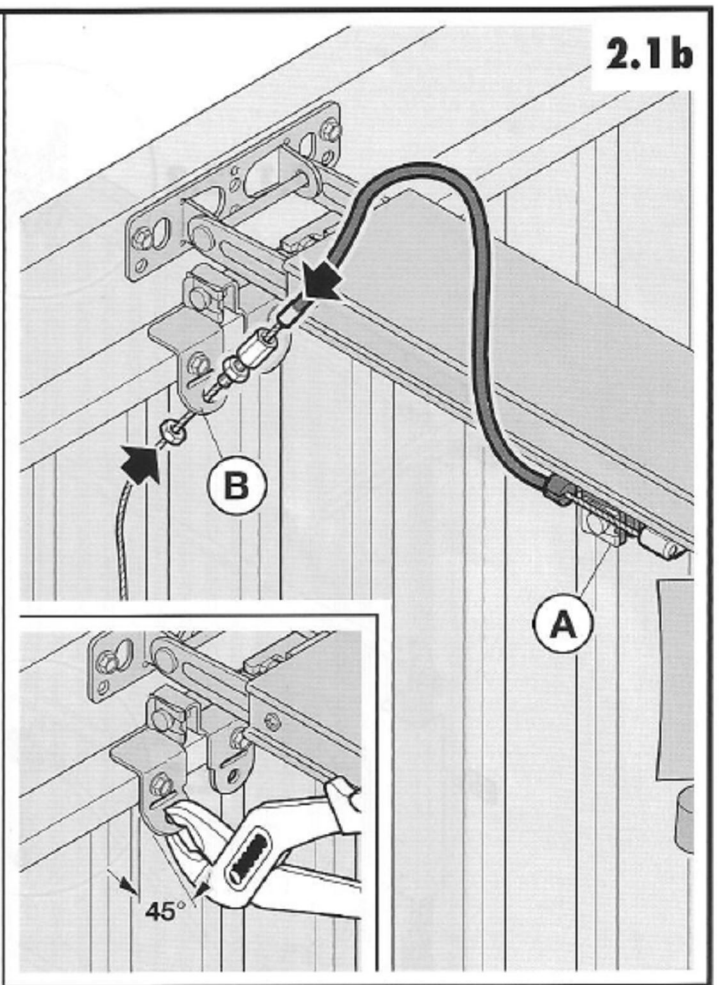
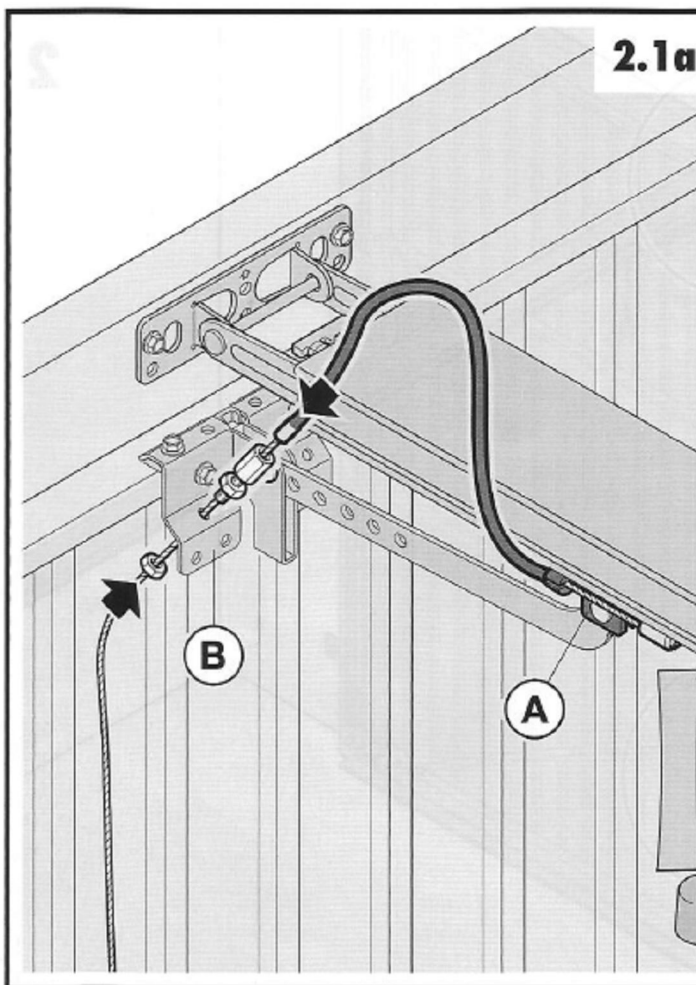

Holhós és Társa Kaputechnika Kft. – <http://kapuaruhaz.hu>

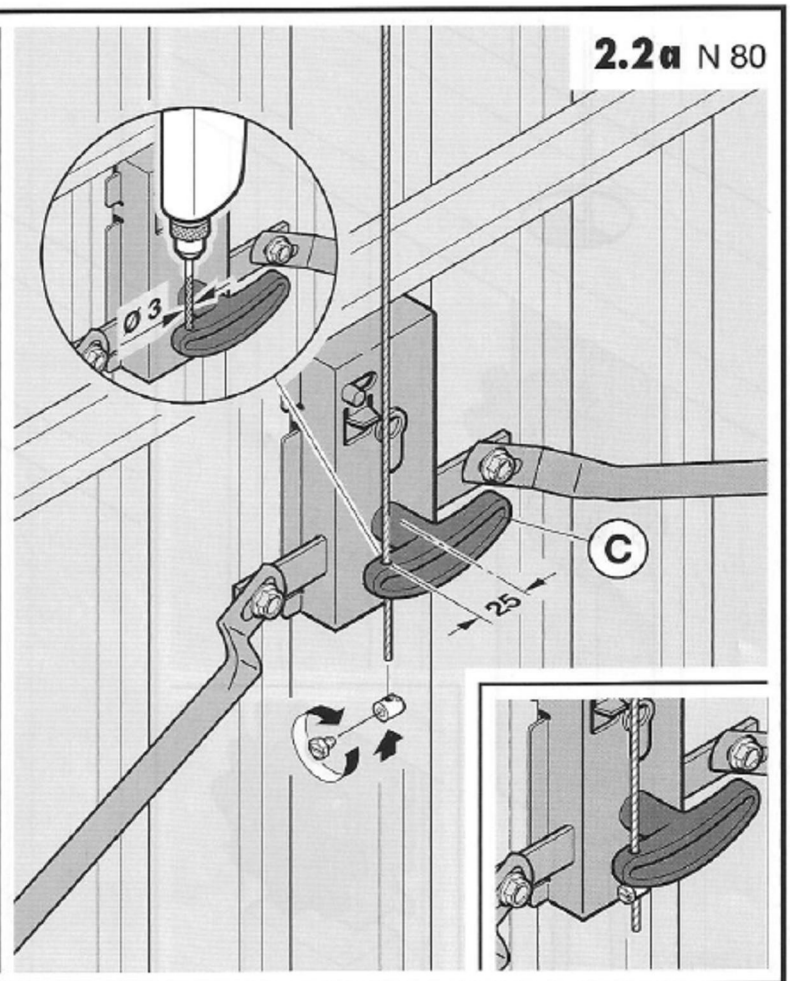
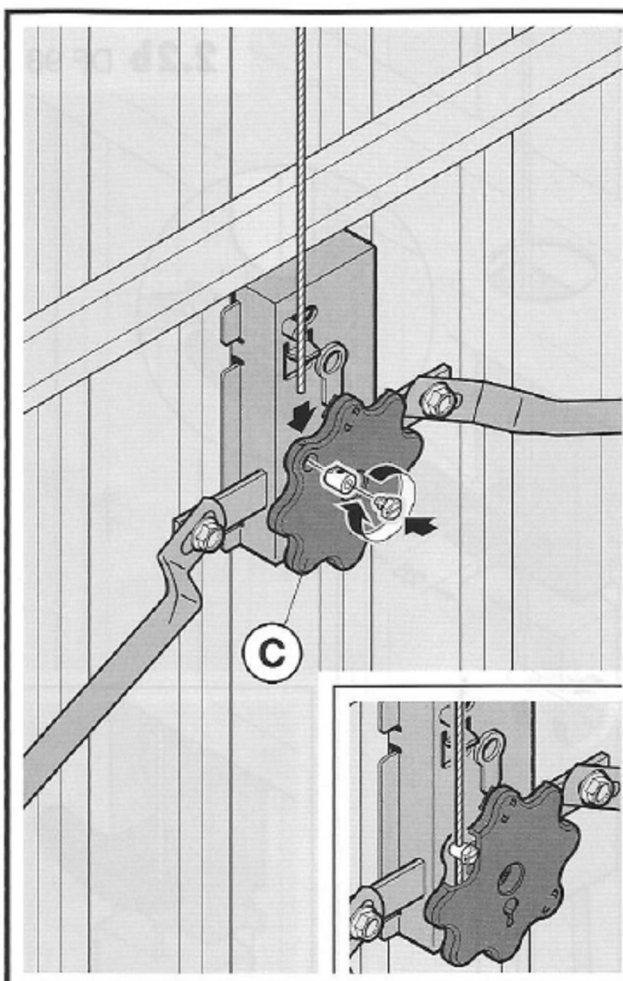

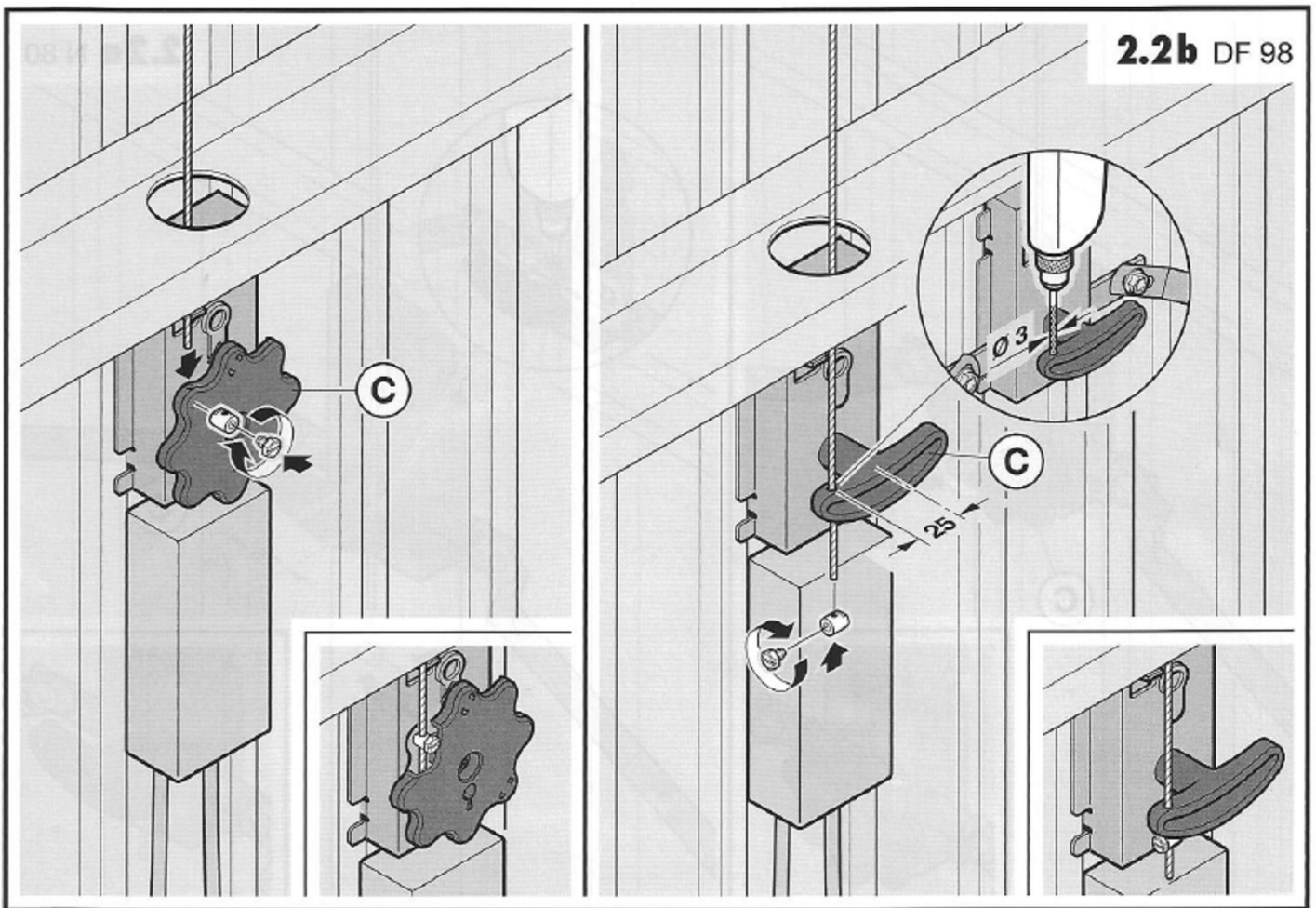

Holhós és Társa Kaputechnika Kft. – <http://kapuaruhaz.hu>